

## Montageanleitung

### LEE

Die Inbussschraube durch den Leuchtenfuß stecken, dann den Leuchtenkörper aufsetzen, wie auf der Skizze A dargestellt.

Die Achse mit dem mitgelieferten Metallstift (1) fixieren, indem der Metallstift in den dafür vorgesehene Loch als Haltegriff zum Kontern angebracht wird.

Jetzt mit dem beigelegten Inbussschlüssel die Schraube fest in den Leuchtenkörper eindrehen.

Zur Grundeinstellung der Höhe den Griff (2) ziehen und das Vierkantröhr in die gewünschte Position (ca. 10cm Spielraum) bringen.

## Assembling Instruction

### LEE

Put the Allen-type-screw through the base and put on the lamp-corpus as shown on sketch A.

Fix the axle with enclosed metal-stud (1) by putting the metal-stud into the hole accordingly and counter-screw it as holding-grip.

After that, screw tight the screw in the lamp-corpus with the enclosed Allen-type-wrench.

In order to basically adjust the height, put the grip (2) and bring the four-corned-tube to the desired position (ca. 10cm range).

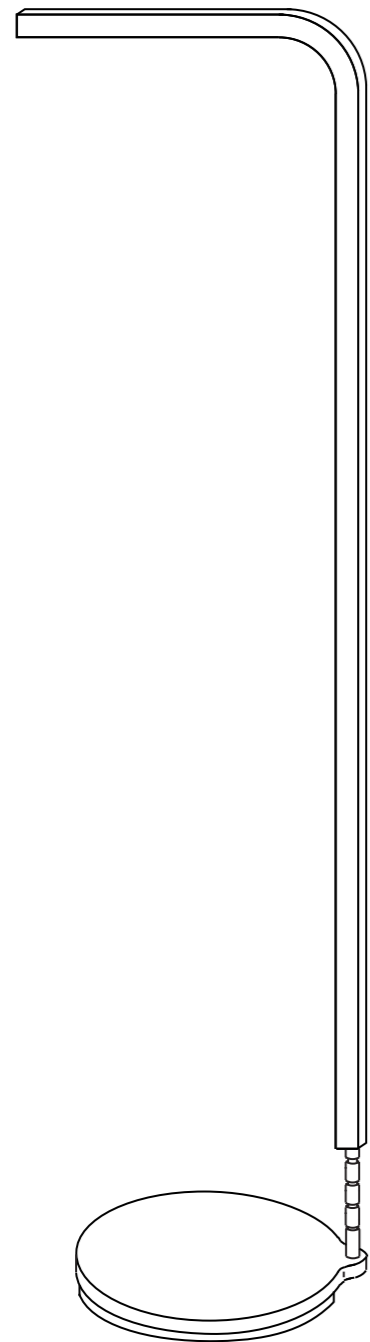

Skizze / Sketch A

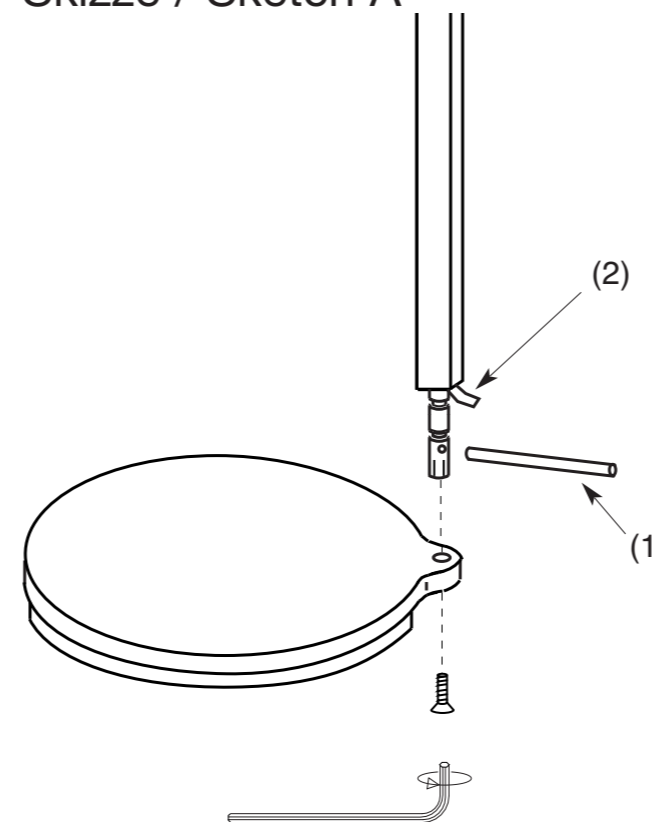

## Allgemeine Hinweise

Leseleuchte 230 V  
Leuchtmittel: Niedervolt 50 W / GY6,35

Montagezubehör:  
1 Inbusschlüssel  
1 Metallstift

Achtung:  
Der Leuchtmittelwechsel muss im kalten und spannungsfreien Zustand (Netzstecker ziehen) erfolgen. Zum Putzen der Metallteile sollte ein weiches Baumwolltuch verwendet werden, auf keinen Fall ein Microfasertuch benutzen.

**ANTA.**

## General Notes

Floor lamp 230 V  
Luminants: low voltage 50 W / GY6,35

Assembling accessories:  
1 Allen-type-wrench  
1 Metal stud

Attention:  
In order to change the luminant make sure that the lamp is cold and the voltage is switched off (pull off the plug). In order to clean the metal parts a smooth cotton cloth should be used. Do never use a micro fibre cloth.

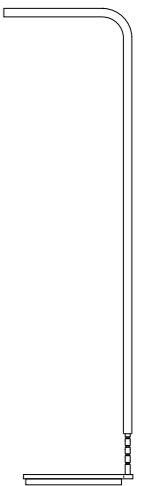

**ANTA** Leuchten GmbH  
www.anta.de  
D- 22869 Schenefeld  
Stand: Februar 2012

**LEE**  
Leseleuchte  
Reading lamp